

SPECIFICATIONS TECHNIQUES H2V2-300

Hauteur	1630 mm
Largeur	1028,5mm
Longueur	2097 mm
Brossage Horizontal	2x 0,55 kW
Brossage Vertical	2x 0,55 kW
Diamètre de brosse	250mm
Vitesse de Rotation brossage	1200 tr/min
Variateur de frequence brossage	1x 2,5 kW
Connectique aspiration	4x 90 mm
Convoyeur à rouleaux	1x0,37 kW
Variateur de frequence convoyage	1x 0,7 kW



APPLICATIONS

- **Finition de surface sur profilés droits**
- **Brossage**
- **Egrenage**

DESCRIPTION

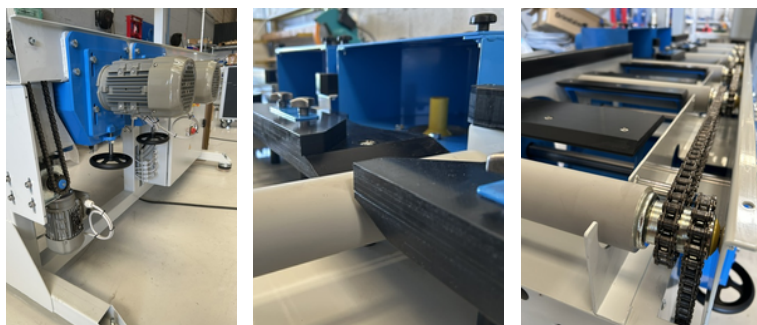

Cette machine est composée de deux groupes de brossage Verticaux et de deux groupes de brossages Horizontaux et permet le brossage et l'égrenage sur des profilés bois rectilignes.

La vitesse de rotation des brosses et la vitesse d'avance du convoyeur sont ajustables à l'aide de deux variateurs de vitesse.

Un presseur réglable équipé de galets permet la mise en référence et le bon entrainement du profilé avec les rouleaux du convoyeur.

Cette machine d'une conception robuste, possède un excellent rapport qualité / Prix
Le remplacement des brosses est simple et rapide.

UNE CONCEPTION MODULAIRE QUI PERMET DE S'ADAPTER A VOS BESOINS !

Nous pouvons ajoutez des groupes de brossage permettant le traitement de toutes les faces de vos profilés (dessus , dessous, inclinés sur 360°)

SCHEMA TECHNIQUE

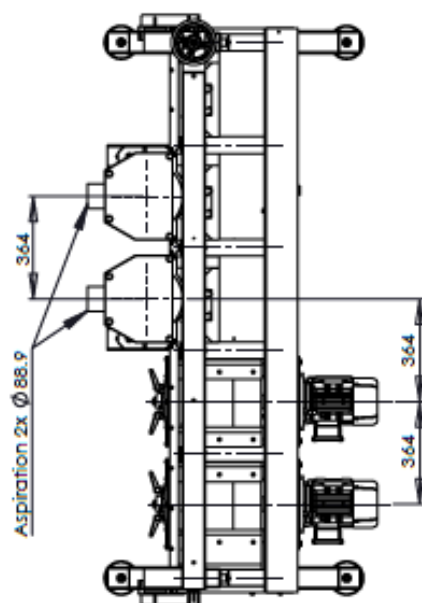
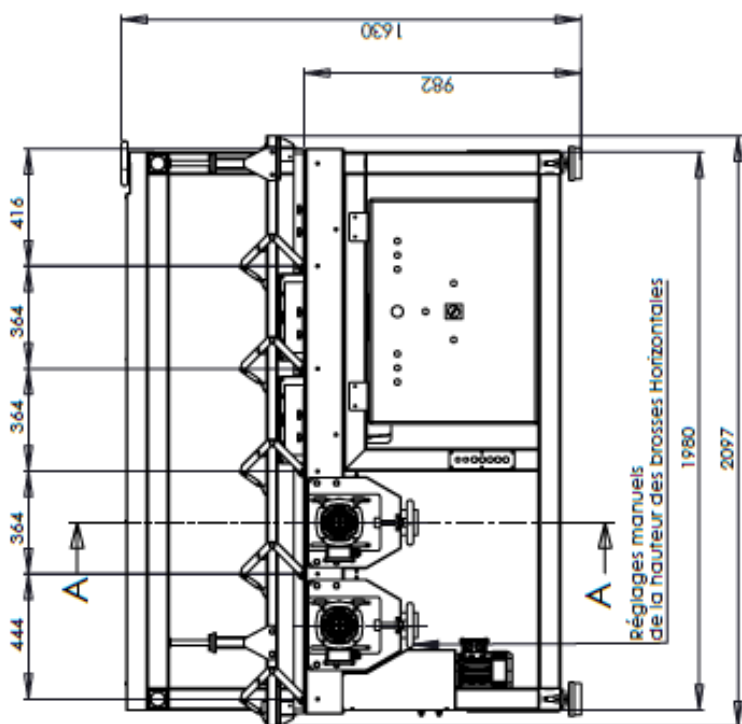
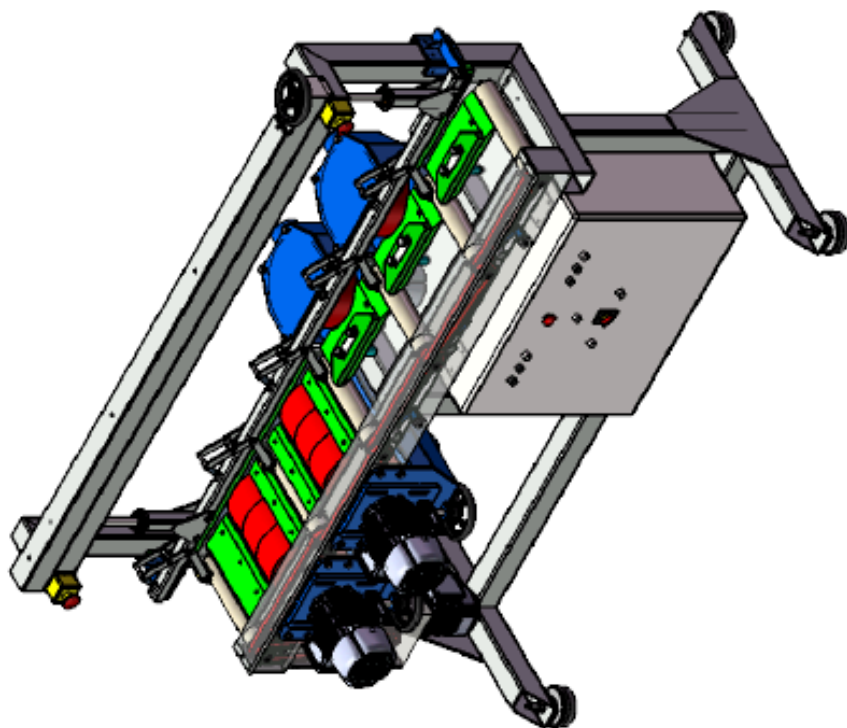
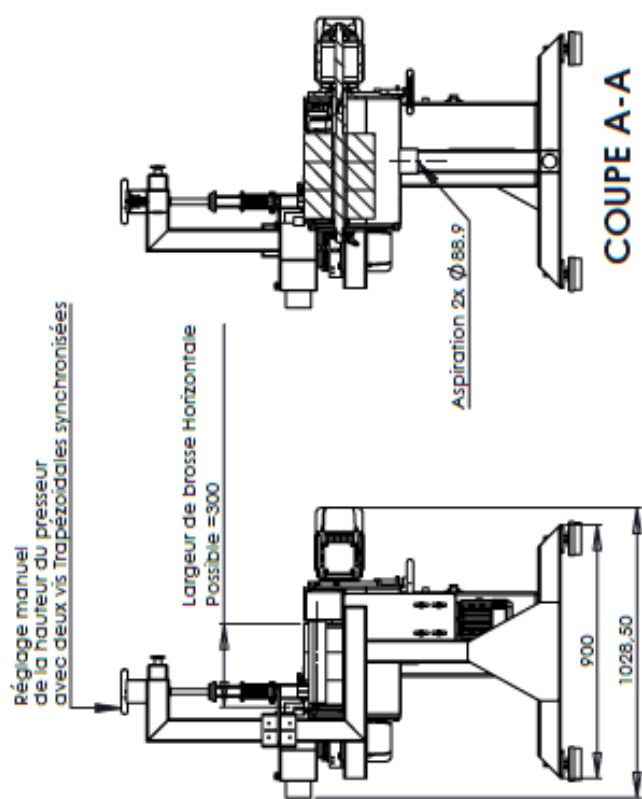

CONTACT COMMERCIAL

COMPOSEZ VOUS MEME VOTRE MACHINE

UNE CONCEPTION MODULAIRE UNIQUE QUI VOUS OFFRE UN CHOIX DE CONFIGURATION LE PLUS ADAPTEE A VOTRE METIER

- Entraînement par convoyeur à rouleaux
- Réglage manuel de la position des groupes en **STANDARD**
- Réglage électrique de la position des groupes en **OPTION**
- Vitesse de rotation des brosses réglable avec variateurs
- Vitesse d'avance du convoyeur réglable par variateur

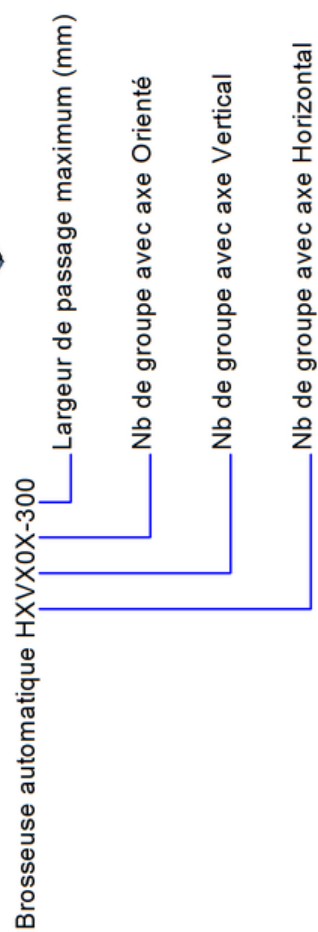
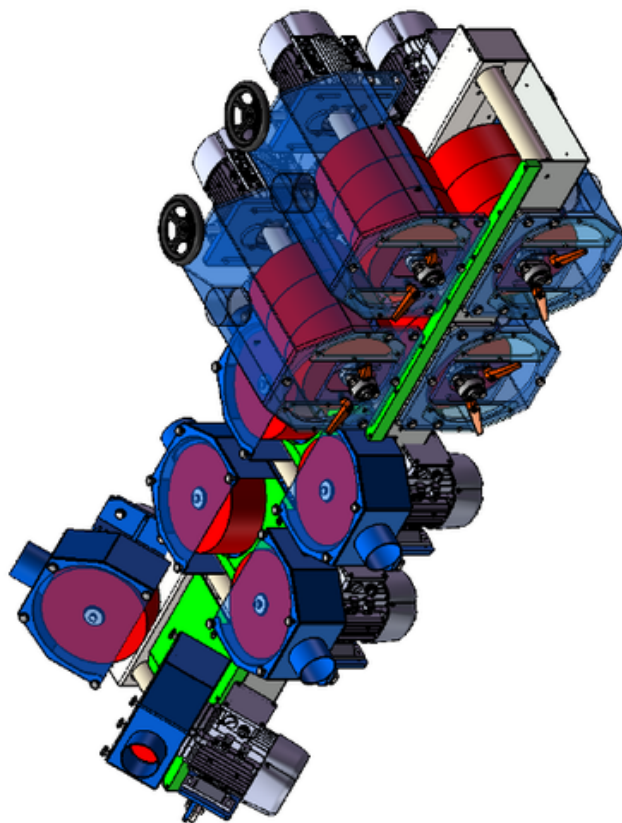
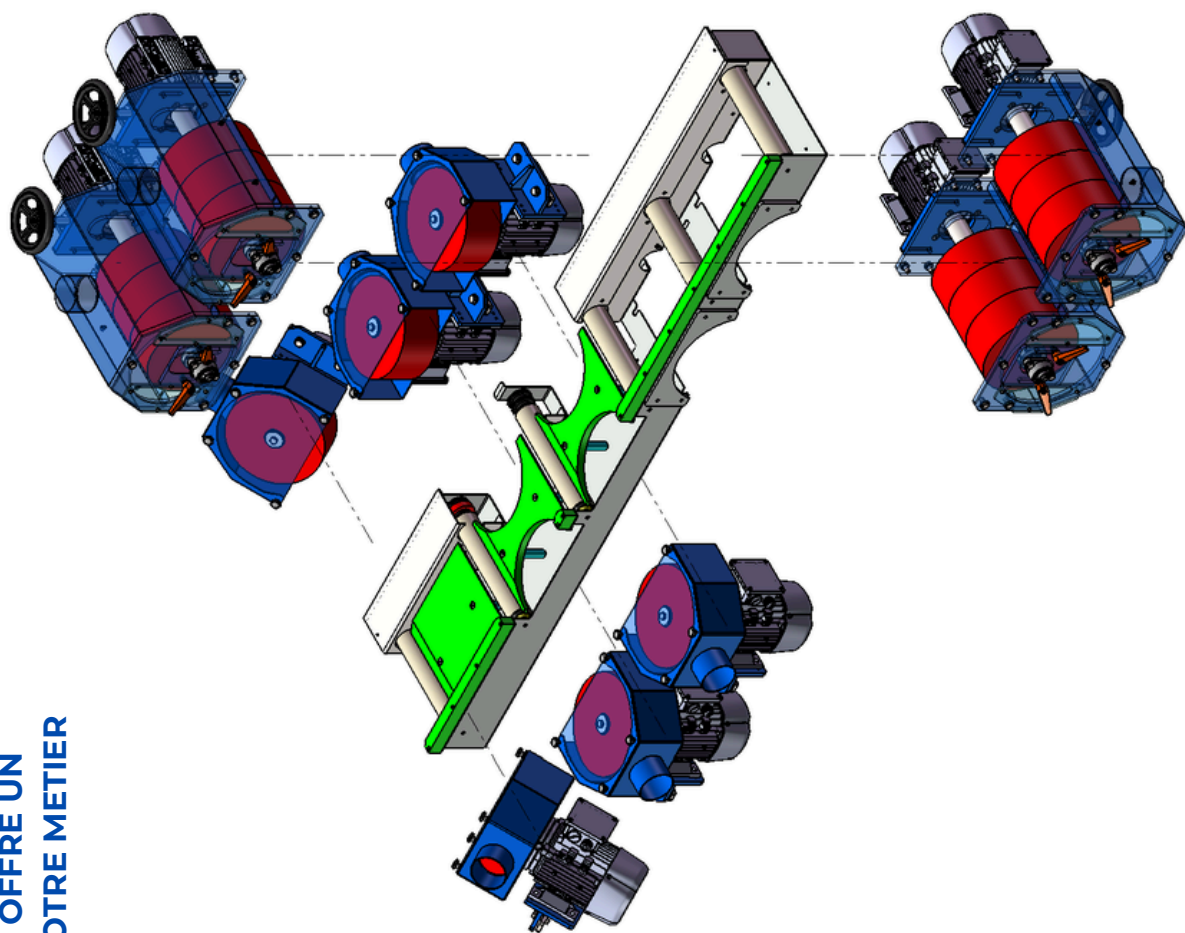

Exemple de référence H4V402-300

CONTACT COMMERCIAL